

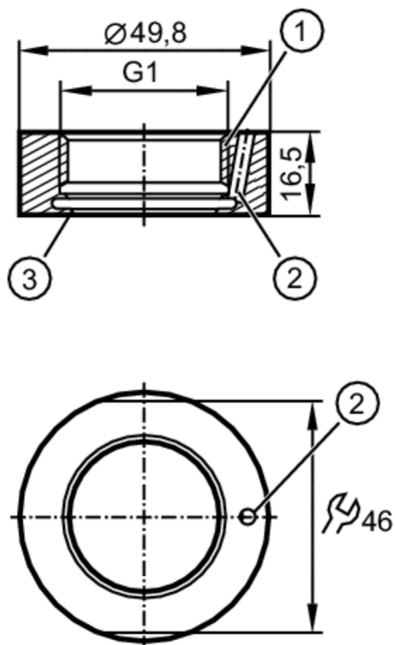

## Adapter do spawania do czujników procesowych

WELDING ADAPT D50/G1 LEAK PORT



- 1 Aseptoflex Vario  
2 otwór przecieków  
3 krawędź uszczelniająca



ACS CRN EC 1935/2004 EHEDG Certified FDA

Aplikacja	
Wykonanie	z otworem do detekcji wycieków
Montaż	do cienkich ścianek
Wytrzymałość na ciśnienie [bar]	50
Uwaga dot. przecięzalności	do połączenia czujnik - adapter
Testy / dopuszczenia	
Dyrektywa PED Urządzenia Ciśnieniowe	Możliwa klasyfikacja do PED zależy od aplikacji i musi zostać przeprowadzona przez użytkownika / operatora.
Dyrektywa PED Urządzenia Ciśnieniowe EAC	Adapter jest przeznaczony do wykorzystania w urządzeniach, maszynach i instalacjach, które nie podlegają kategoriom zasady technicznej TR CU 032/2013.
Instrukcje bezpieczeństwa	Kompatybilność pomiędzy medium i materiałem produktu musi być sprawdzona we wszystkich zastosowaniach.
Dane mechaniczne	
Waga [g]	187
Materiały części w kontakcie z medium	stal kwasoodporna (1.4435 / 316L) ; charakterystyka powierzchniowa : Ra<0,4 / Rz 4
Podłączenie czujnika	G 1 Aseptoflex Vario
Przyłącze procesowe	adapter do spawania Ø 50 mm
Uszczelnienie	Uszczelka
Akcesoria	
Dostarczane elementy	O-ring: 1 x 24 x 2, EPDM, zgodny z FDA, E30054
Akcesoria (opcjonalne)	O-ring: 1 x 24 x 2, FKM, zgodny z FDA, E30123
Uwagi	
Sztuk w opakowaniu	1 szt.