

## Kopak ochronny SH-F31K2-B13

- Ochrona przed zanieczyszczeniem i uszkodzeniem
- Jednoczęściowa obudowa dla łatwego montażu
- obudowa z wysokiej jakości stali V4A/316L

Nasadka ochronna do elementów mocujących zabezpieczonych mechanicznie

### Wymiary

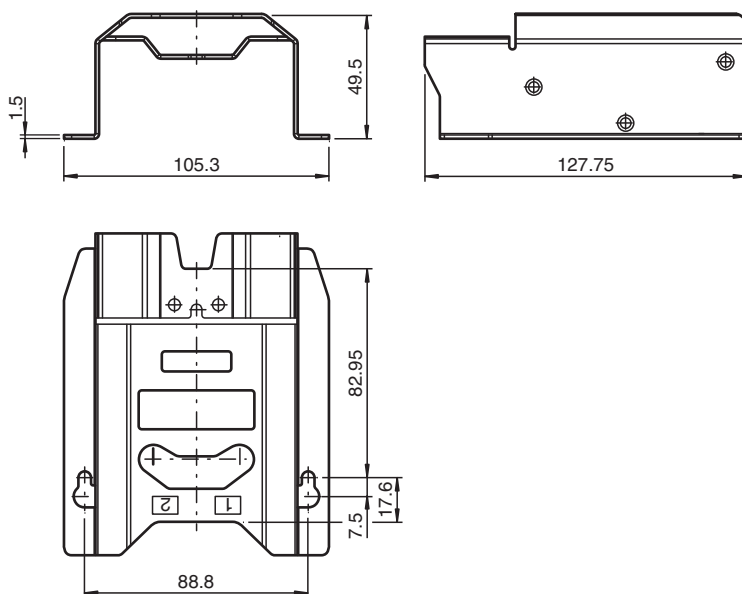

### Dane techniczne

#### Specyfikacja mechaniczna

Materiał stal stopowa 1.4401/316